



Le Bon Sens au volant



Nouvelle trousse Le Bon \$ens au volant

lancée au Salon de l'auto de Toronto !

Enrichie et mise à jour, la nouvelle trousse de formation à la conduite automobile Le Bon \$ens au volant a été officiellement lancée au Salon international de l'auto de Toronto le 16 février 2005. Cet événement très médiatisé s'est avéré être idéal pour diffuser les avantages de la conduite éconergétique sur le plan de l'économie, de l'environnement et de la sécurité.

Deux ministres du gouvernement du Canada ont participé à l'événement, soulignant que l'engagement du gouvernement envers l'efficacité énergétique constituait un élément clé de la lutte contre les changements climatiques au Canada. Des représentants de Jeunes conducteurs du Canada ainsi que onze apprentis conducteurs étaient également présents.

L'honorable Tony Ianno, ministre d'État (Familles et Aidants naturels) et

//suite à la page 2



La trousse comprend :

1. Le Guide de l'instructeur*
2. Le cahier d'exercices de l'élève
3. Le cahier d'exercices de l'élève, version de l'instructeur
4. Une vidéocassette
5. Un cédérom

* Si votre formation pour les conducteurs ne comporte pas de séances en salle de classe, vous pouvez utiliser le Guide du moniteur en voiture et la Fiche-conseils de l'élève.

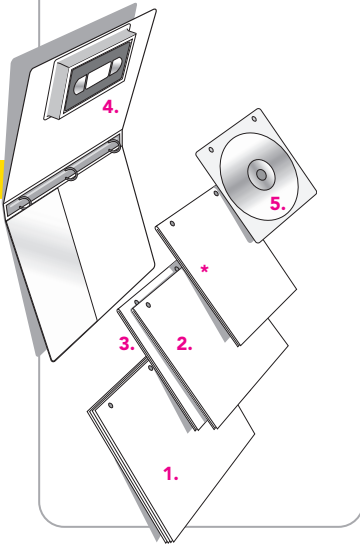

//suite de la première page

député de Trinity-Spadina, a présenté la nouvelle trousse intitulée *Un nouveau point de vue – Les liens entre la sécurité routière et la conduite éconergétique*. L'honorable R. John Efford, ministre de Ressources naturelles Canada, a ensuite présenté les Prix ÉnerGuide 2005 aux constructeurs des véhicules les plus éconergétiques vendus sur le marché au Canada (voir la liste des gagnants à l'adresse vehicules.gc.ca).

« Le gouvernement du Canada est heureux d'honorer les constructeurs d'automobiles et les instructeurs de conduite canadiens qui font leur part pour aider le Canada dans sa lutte contre les changements climatiques », a déclaré le ministre Efford. « En faisant la promotion de véhicules plus propres et d'une conduite plus respectueuse de l'environnement, ils aident les Canadiens à économiser de l'argent et du carburant, et à réduire les émissions de gaz à effet de serre, ce qui contribue à nous assurer à tous un meilleur avenir plus écologique. »

La moitié des émissions individuelles de gaz à effet de serre (GES) produites par chaque Canadien provient des transports – ce qui rend la conduite éconergétique particulièrement importante. La nouvelle trousse Le Bon \$ens au volant indique clairement que la conduite favorisant l'économie de carburant améliore la sécurité sur la route, fait réaliser des économies aux conducteurs et réduit les émissions de GES et d'autres polluants.

« Comme les voitures de l'avenir seront de plus en plus efficaces, les conducteurs de demain devront également adopter une conduite éconergétique, a souligné le

ministre Ianno. Je suis heureux de voir se poursuivre des initiatives, comme la trousse Le Bon \$ens au volant, qui aident les Canadiens à montrer l'exemple dans la lutte contre les changements climatiques. »

La trousse Le Bon \$ens au volant a été lancée en 1997 à titre de ressource gratuite dans le but d'aider les instructeurs de conduite de partout au Canada à enseigner à leurs élèves comment acheter, conduire et entretenir leur véhicule dans la perspective d'économiser du carburant. La trousse améliorée, *Un nouveau point de vue*, renforce le lien établi entre l'économie de carburant et la sécurité routière au moyen de nouveaux outils d'enseignement et d'apprentissage qui mettent l'accent sur les avantages de la conduite éconergétique sur le plan de l'environnement, de la santé et de la sécurité.

« les conducteurs de demain devront également adopter une conduite éconergétique »

– L'honorable Tony Ianno

Comme par le passé, le matériel cible un public adolescent, mais il s'intègre aisément aux programmes d'enseignement de la conduite automobile visant tous les groupes d'âge. La nouvelle trousse est offerte gratuitement aux écoles de conduite qui en font la demande à l'Office de l'efficacité énergétique de Ressources naturelles Canada. Les écoles qui s'inscrivent sur le site vehicules.gc.ca pourront voir leur nom affiché sur le site Web Le Bon \$ens au volant.Ⓣ



//L'honorable Tony Ianno lance la nouvelle trousse Le Bon \$ens au volant.



« En faisant la promotion de véhicules plus propres et d'une conduite plus respectueuse de l'environnement, ils [les constructeurs d'automobiles et les instructeurs de conduite] aident les Canadiens à **économiser de l'argent et du carburant, et à réduire les émissions de gaz à effet de serre...** »

// L'honorable John Efford se fait aider par des apprentis conducteurs pour présenter la nouvelle trousse *Le Bon Sens au volant*.

– L'honorable R. John Efford

Les séances de formation des instructeurs principaux donnent le départ

Procurer aux instructeurs de conduite les outils et les ressources en vue d'enseigner la conduite éconergétique ne constitue que la première étape de diffusion du message aux apprentis conducteurs, – il est aussi important de montrer aux instructeurs comment utiliser ces nouveaux outils et les intégrer à leur programme régulier.

« Si vous offrez une formation aux gens, ils seront plus susceptibles d'utiliser les ressources et de bien les utiliser », a déclaré Madeleine Middleton, agente au sein de l'Initiative des véhicules personnels, un programme de l'Office de l'efficacité énergétique (OEE) de Ressources naturelles Canada. « Alors nous déployons de grands efforts afin de former autant d'instructeurs de conduite que possible pour nous assurer qu'ils connaissent bien la trousse de formation à la conduite automobile *Le Bon Sens au volant* et qu'ils savent comment l'utiliser. »

Dans le cadre d'un premier volet, un atelier pilote de formation des formateurs a eu lieu à Toronto le 15 février 2005, la veille du lancement officiel de la trousse de formation à la conduite automobile *Le Bon Sens au volant*. La séance a réuni des représentants de la Driving School Association of Ontario et de quelques-unes de ses écoles de conduite membres des régions de Toronto et de Hamilton.

« C'était une belle occasion de faire un exercice d'essai du programme de formation », a confié Sue MacNeil de la Road Safety Educators' Association (RSEA), qui a formé un partenariat avec l'OEE dans le but d'offrir une formation gratuite aux instructeurs de conduite sur la manière d'utiliser la nouvelle trousse *Le Bon Sens au volant*. « La séance a confirmé notre stratégie de formation et nous a permis de recueillir des commentaires précieux qui ont contribué à peaufiner le programme de formation. »

Le deuxième volet visait à offrir la formation *Le Bon Sens au volant* à un groupe « d'instructeurs principaux » qui ont été recrutés d'un bout à l'autre du pays. La première séance, à l'intention de huit instructeurs princi-

paux de l'est du Canada, a eu lieu dans l'installation de formation de la RSEA à Kinburn, en Ontario (au nord d'Ottawa), du 21 au 23 février 2005. Un autre groupe de huit instructeurs principaux, de l'Ouest canadien cette fois, a été formé lors d'une séance qui s'est déroulée à Calgary du 7 au 9 mars 2005.

« La formation que nous avons reçue à Kinburn était excellente », a affirmé Louise MacDonald de l'Île-du-Prince-Édouard. « Elle mettait l'accent sur une analyse coûts-avantages qui établissait le lien entre la sécurité et l'économie de carburant. C'est ce que nous essayons d'enseigner aux instructeurs des écoles de conduite afin qu'ils le montrent à leurs élèves. »

À la suite de ces deux séances, les 16 instructeurs principaux suivants ont été qualifiés pour former d'autres instructeurs de conduite sur l'utilisation de la trousse *Le Bon Sens au volant* :

- Alberta – Corinne Buisse-Lavallee
- Alberta – Lucy Pilch
- Canada atlantique – Louise MacDonald
- Colombie-Britannique – Spencer McDonald
- Colombie-Britannique – Frank Townsley
- Manitoba – Lou Gervino
- Manitoba – Maria Minenna
- Ontario – Greg Blanchard
- Ontario – Ben Estrada
- Ontario – Bob Lewis
- Ontario – Denis MacNeil
- Ontario – Scott Marshall
- Ontario – Mary Skirrow
- Ontario – John Svensson
- Québec – Piero Hirsch
- Saskatchewan – Ken Claffey ☺



// Des instructeurs principaux de l'Est (ci-dessus) et de l'Ouest canadien (ci-dessous)



Le Bon \$ens au volant a son porte-parole à l'Île-du-Prince-Édouard

Charlottetown

Louise MacDonald, propriétaire de l'école de conduite *Abegweit Driving School Limited* à l'Île du-Prince-Édouard (*Abegweit*, prononcer A-BIG-WAYT, est le nom Mi'kmaq de l'Î.-P.-É. et signifie « bercé par les vagues »), plaide depuis longtemps la cause de l'enseignement de techniques favorisant l'économie de carburant. Désormais, elle transpose son engagement en action en sa qualité de formatrice d'instructeurs utilisant la trousse de formation à la conduite automobile *Le Bon \$ens au volant*.

// Louise MacDonald, propriétaire de l'école de conduite *Abegweit Driving School Limited* à Charlottetown (Île-du-Prince-Édouard), www.abegweit.pe.ca

À titre de représentante de la région du Canada atlantique pour la Road Safety Educators' Association (RSEA), Mme MacDonald était la mieux placée pour assurer la formation aux autres instructeurs de conduite de la région. Ses 25 années d'expérience dans le secteur, jumelées au fait qu'elle enseigne depuis plusieurs années la conduite éconergétique dans le cadre du programme de sa propre école, ajoutaient à sa crédibilité.

« J'ai parfois l'impression de livrer tous mes secrets commerciaux », s'est exclamée en riant Mme MacDonald lorsqu'on l'a questionnée sur les ateliers qu'elle anime à l'intention des autres instructeurs, dont certains figurent parmi ses concurrents directs. « Mais je suis très engagée par rapport à ce programme et à son orientation axée sur le rapport entre la sécurité et l'économie de carburant. De meilleurs instructeurs formeront de meilleurs élèves, et ces meilleurs élèves deviendront des conducteurs plus sûrs. »

« La nouvelle trousse est assurément **bien plus conviviale** (...) et elle renferme plus de matériel d'information que les élèves peuvent emporter. »

– Louise MacDonald

Mme MacDonald constate que les évaluations de suivi des ateliers de formation des formateurs qu'elle a animés jusqu'à maintenant à Halifax et à Charlottetown ont été très positives, et que les instructeurs de conduite ont fait preuve d'un bel enthousiasme à l'égard des nouvelles ressources et informations.

« La nouvelle trousse est assurément bien plus conviviale que l'ancienne trousse *Le Bon \$ens au volant*, et elle renferme plus de matériel d'information que les élèves peuvent emporter, fait-elle remarquer. L'information et les stratégies d'enseignement sont plus visuelles, ce qui aide beaucoup les plus jeunes apprentis. »

Lorsqu'elle vante les mérites de l'utilisation de la trousse de formation à la conduite automobile *Le Bon \$ens au volant* aux instructeurs de conduite qui ne sont pas encore convaincus de son bien-fondé, Mme MacDonald fait appel à leur bon sens : « D'abord, je leur mentionne que c'est du nouveau matériel et qu'il ren-

ferme de l'information issue des recherches et des technologies les plus récentes. Il est impossible de faire fausse route avec un tel matériel. Et je les encourage vraiment à tirer parti de la séance de formation gratuite. La formation permet aux instructeurs de devenir eux-mêmes des conducteurs plus éconergétiques, ce qui en fait donc de meilleurs instructeurs. »

Elle est également convaincue qu'en participant aux ateliers de formation des formateurs, les instructeurs de conduite changeront leur façon d'enseigner, à la fois dans la salle de classe et sur la route.

« Les personnes du secteur qui n'enseignaient pas les techniques favorisant l'économie de carburant vont constater une grande différence dans leur méthode d'enseignement. À titre d'exemple, elles seront plus enclines à dire aux élèves de conserver plus d'espace entre les véhicules, non seulement par mesure de sécurité mais parce que cela permet aussi d'économiser du carburant et de minimiser les accélérations et les freinages fréquents. »

L'école de conduite *Abegweit Driving School Limited* a déjà intégré certains des nouveaux modules *Le Bon \$ens au volant* dans son programme régulier, et la réaction a été presque immédiate :

« J'ai mis en place un petit groupe pilote qui a utilisé la nouvelle trousse, et les commentaires des élèves ont été très bons. Les écoles de conduite administrent l'examen écrit pour les apprentis conducteurs à l'Î.-P.-É. et, pendant que les élèves attendent leurs résultats, nous les divisons en petits groupes et leur demandons de réaliser une affiche. Immédiatement après la séance pilote, deux des cinq affiches que nous avons recueillies comportaient des messages sur l'économie de carburant. Ceci indique que les élèves ont reçu le message cinq sur cinq. »

« Le but des instructeurs de conduite d'un bout à l'autre du pays, dira Mme MacDonald, c'est de faire des Canadiens des conducteurs plus prudents et plus sûrs. » Elle est convaincue que la trousse de formation à la conduite automobile *Le Bon \$ens au volant* peut les aider à atteindre ce but et, du même coup, contribuer à conserver un environnement plus propre et plus sain. ☺



Début des ateliers de formation des formateurs

Les instructeurs principaux formés pour enseigner le contenu de la trousse de formation à la conduite automobile Le Bon \$ens au volant ont commencé à diffuser le message que la conduite préventive est également une conduite éconergétique. Les ateliers de formation des formateurs sont déjà offerts dans certaines régions du Canada.

Dans la région du Canada atlantique, les instructeurs de conduite ont participé à un séminaire lors d'une conférence du Nova Scotia Safety Council tenue à Halifax le 30 mars 2005. Sept instructeurs et six représentants du ministère des Transports et des Travaux publics du gouvernement de l'Île-du-Prince-Édouard ont assisté à un atelier organisé par l'école de conduite Abegweit Driving School Limited, qui s'est déroulé à Charlottetown le 8 avril 2005.

Un atelier de formation des formateurs a également eu lieu à Montréal le 11 avril 2005, dans le cadre de la conférence annuelle de l'Association québécoise du transport et des routes. Au total, 31 instructeurs ont été formés lors de cette séance.

« Les séances ont été dynamiques et les instructeurs avaient très envie d'apprendre à se servir de la nouvelle

trousse Le Bon \$ens au volant », a assuré Madeleine Middleton de l'Office de l'efficacité énergétique (OEE) de Ressources naturelles Canada. « Les évaluations reçues des personnes qui ont suivi la formation sont très positives. »

Les écoles de conduite intéressées à organiser une séance de formation doivent communiquer avec la Road Safety Educators' Association (RSEA), qui travaille de concert avec l'OEE pour s'assurer que tous les instructeurs de conduite au Canada ont accès à une formation gratuite sur la nouvelle trousse Le Bon \$ens au volant. Les écoles et les instructeurs particuliers intéressés à utiliser la trousse peuvent également s'inscrire auprès de la RSEA, une association professionnelle sans but lucratif engagée à faire avancer la cause de la sécurité routière et de la prévention des blessures par le biais de l'éducation.

Pour obtenir davantage d'information sur les prochains ateliers de formation des formateurs ou pour organiser un atelier sans frais Le Bon \$ens au volant dans votre région, veuillez en faire la demande par courriel à l'adresse rsea@dca.ca ou par téléphone au (613) 839-3003. Les dates des prochains ateliers de formation des formateurs ainsi qu'un formulaire d'inscription pour recevoir la trousse de formation à la conduite automobile Le Bon \$ens au volant sont disponibles sur le site Web (en anglais) de la RSEA à l'adresse rsea.ncf.ca. ☺

Voici le calendrier des prochains ateliers prévus :

- Grande Prairie (Alberta) Start-Rite Driving School – 16 juillet 2005
- Ottawa (Ontario) Driving School Association of the Americas Conference – 13 août 2005
- North Bay (Ontario) (date à confirmer)
- Sudbury (Ontario) (date à confirmer)
- Brandon (Manitoba) Manitoba Public Insurance – 10 septembre 2005
- Winnipeg (Manitoba) Manitoba Public Insurance – 16, 17 et 24 septembre 2005
- Terre-Neuve et Labrador – septembre 2005 (endroit et dates à confirmer)
- Sault Ste. Marie (Ontario) – 3 octobre 2005
- Charlottetown (Île-du-Prince-Édouard) – automne 2005 (date à confirmer)

La Ligue de sécurité du Québec adopte la nouvelle trousse Le Bon \$ens au volant

Lorsque l'Office de l'efficacité énergétique s'est mis à la recherche de lieux propices au Québec pour présenter une formation au moyen de la nouvelle trousse de formation à la conduite automobile Le Bon \$ens au volant, il n'a fallu qu'un appel téléphonique pour faire démarrer le projet. Fort heureusement, cet appel a été dirigé vers Marie Brillon.

« Lorsque Ressources naturelles Canada m'a avisée que le Ministère était à la recherche de possibilités de formation, j'ai immédiatement pensé à la conférence annuelle de l'AQTR [Association québécoise du transport et des routes] qui avait lieu à Montréal en avril », se souvient Mme Brillon. Elle s'est ensuite mise au travail pour intégrer Le Bon \$ens au volant au programme de la conférence, réservant une salle de formation, faisant parvenir des lettres d'invitation et organisant en bout de ligne la séance de A à Z.

Pour Mme Brillon, cela a été un travail de tous les jours. En tant que directrice de la Ligue de sécurité du Québec, son travail consiste à faire la promotion de la sécurité et de

la prévention des accidents sur les routes du Québec. Depuis 2000, la Ligue fait partie d'un plus vaste organisme, l'AQTR, qui se charge de diffuser les connaissances et s'occupe de la formation en matière de transport dans la province.

Étant l'une des nombreuses personnes intervenantes qui ont participé au développement de la trousse de formation à la conduite automobile Le Bon \$ens au volant au cours de l'année précédente, Mme Brillon n'avait pas besoin d'être convaincue de sa valeur en tant qu'outil de formation pour les apprentis conducteurs.

« En règle générale, les écoles de conduite et les instructeurs ne disposent pas d'un grand choix de matériel avec lequel travailler, a confié Mme Brillon. Je suis persuadée que de nouveaux programmes peuvent nous aider à réévaluer ce que nous faisons et nous donner de nouvelles idées en insufflant une énergie nouvelle. C'est pourquoi j'ai trouvé qu'il était

important de rendre disponible une telle formation. »

L'un des principaux attraits de la nouvelle trousse, d'après Mme Brillon, réside dans le fait qu'elle établit un rapport entre l'environnement et la sécurité. « Nous entendons beaucoup parler d'environnement ces temps-ci, et nous entendons beaucoup de choses sur la sécurité. Lorsque nous rassemblons ces deux éléments, cela forme une nouvelle approche qui retient l'attention des gens. »

« Nous ne devons pas oublier que les instructeurs de conduite ont peu de temps à consacrer à l'élaboration de nouveaux outils parce qu'ils sont très occupés à gérer leur école, une tâche qui exige souvent de s'y consacrer sept jours par semaine. La trousse Le Bon \$ens au volant apporte du matériel aux instructeurs sur un plateau d'argent, et c'est à eux de décider de ce qu'ils utiliseront. »

//suite à la page suivante



//suite de la page précédente

Mme Brillon a confié que les résultats découlant de la séance de formation lors de la conférence de l'AQTR en valaient l'effort. Bon nombre des 48 instructeurs de conduite qui ont participé à la formation sont revenus impressionnés et pleins d'idées sur la façon d'intégrer le matériel à leurs programmes, qui sont fortement axés sur la formation pratique en voiture au Québec.

« J'étais enthousiaste à l'idée d'aider à organiser la séance de formation parce que j'appuie la philosophie sur laquelle se fonde la trousse Le Bon \$ens au volant, a ajouté Mme Brillon. C'est une nouvelle façon de concevoir la conduite automobile, et j'espère que les gens commenceront à appliquer ces diverses stratégies au Québec, non seulement dans le but d'empêcher la pollution, mais aussi dans celui d'améliorer la sécurité sur la route. »

Êtes-vous inscrit ?

Il n'est pas trop tard pour vous inscrire afin de recevoir votre exemplaire gratuit de la nouvelle trousse de formation à la conduite automobile Le Bon \$ens au volant. Il vous suffit de visiter notre site Web à l'adresse vehicules.gc.ca pour vous inscrire en ligne ou télécharger un formulaire d'inscription.

Si vous vous inscrivez également à un atelier de formation Le Bon \$ens au volant, vous recevrez au préalable un exemplaire de la trousse ainsi que des renseignements supplémentaires au cours des prochaines semaines. Autrement, votre trousse de formation à la conduite automobile Le Bon \$ens au volant vous sera envoyée en septembre 2005.

Les écoles de conduite qui utilisaient l'ancienne trousse Le Bon \$ens au volant pour élèves automobilistes doivent s'inscrire de nouveau afin de recevoir la nouvelle trousse. Profitez de cette occasion pour remettre à jour le profil de votre école dans la base de données Le Bon \$ens au volant! N'oubliez pas de nous faire parvenir votre formulaire d'inscription.

Nota: Les écoles de conduite qui s'inscrivent pour recevoir la trousse de formation à la conduite automobile Le Bon \$ens au volant peuvent avoir leur nom affiché sur le site Web Le Bon \$ens au volant.

Pourquoi toute cette attention ?

La Driving School Association of Ontario a dit de la trousse de formation à la conduite automobile Le Bon \$ens au volant qu'elle constituait « un nouveau programme dynamique de Ressources naturelles Canada affichant une souplesse sans précédent pour les instructeurs ».

Selon la Road Safety Educators' Association (RSEA), « les systèmes de prestation fournis sont fantastiques ».

Avec des commentaires comme ceux-là, les instructeurs de conduite doivent se questionner sur le pourquoi de toute cette attention. La meilleure façon de le découvrir, c'est de s'inscrire auprès de l'Office de l'efficacité énergétique de Ressources naturelles Canada pour obtenir un exemplaire gratuit de la trousse. Voici ce qu'elle comprend :

- un Guide de l'instructeur, qui compte cinq modules de cours et qui explique comment intégrer cette information dans un programme d'enseignement existant;
- un Cahier d'exercices de l'élève, qui contient des exercices intéressants, des renseignements supplémentaires et des espaces libres permettant aux élèves de prendre des notes (informez-nous du nombre d'élèves inscrits par séance de formation et nous vous ferons parvenir le nombre approprié de cahiers);
- un Cahier d'exercices de l'élève, version de l'instructeur, qui vous permet d'avoir au bout des doigts les réponses aux questions posées;
- une vidéocassette – une série de cinq segments vidéo divertissants animant chaque module du Guide de l'instructeur;

- un cédérom qui contient tout le matériel imprimé et enregistré sur vidéocassette, ainsi que des liens et des ressources additionnels;

- un Guide du moniteur en voiture;
- des fiches de conseils aux élèves (informez-nous du nombre d'élèves inscrits par séance de formation et nous vous ferons parvenir le nombre approprié de fiches).

« Non seulement ce matériel nous offre des renseignements à jour sur l'économie de carburant, mais il nous propose aussi de nouvelles stratégies en matière d'apprentissage, de recherche et d'enseignement visant à améliorer la capacité de mémorisation des élèves et leur application des nouvelles notions », a déclaré Sue MacNeil de la RSEA. « Je ne me souviens pas d'avoir vu des documents élaborés à l'intention des instructeurs de conduite aussi bien conçus. »

Pour vous inscrire afin de recevoir votre exemplaire gratuit de la trousse de formation à la conduite automobile Le Bon \$ens au volant, visitez notre site Web à l'adresse vehicules.gc.ca, ou téléphonez à frais virés au (613) 943-1621.

La trousse Le Bon \$ens au volant obtient un franc succès en Alberta

Les instructeurs de conduite en Alberta ont été parmi les premiers à jeter un œil sur le contenu de la nouvelle trousse de formation à la conduite automobile Le Bon \$ens au volant – et si le nombre de formulaires d'inscription distribués constitue une bonne indication, ils ont aimé ce qu'ils y ont vu.

« Le Bon \$ens au volant entretient une excellente relation de travail avec le ministère des Transports en Alberta, qui régit la formation des conducteurs dans la province », a expliqué Louis Brzozowski, gestionnaire de l'Initiative des véhicules personnels, un programme de l'Office de l'efficacité énergétique de Ressources naturelles Canada.

« Le Ministère tient chaque année des réunions relatives à la formation des conducteurs à Edmonton et à Calgary, et nous avons été très heureux d'avoir la possibilité de présenter la nouvelle trousse Le Bon \$ens au volant lors des deux événements. »

M. Brzozowski a présenté la nouvelle trousse Le Bon \$ens au volant, *Un nouveau point de vue – Les liens entre la sécurité routière et la conduite éconergétique*, à environ 60 instructeurs de conduite à Edmonton le 25 janvier 2005, et à un autre groupe de 40 à Calgary le 27 janvier 2005. Après avoir dressé un bref historique de l'initiative Le Bon \$ens au volant, il a présenté un prototype de la trousse et a montré des vidéoclips tirés de la nouvelle cassette vidéo de formation Le Bon \$ens au volant. M. Brzozowski a également parlé de la participation importante du secteur de la formation des conducteurs et des autres intervenants dans l'élaboration des nouvelles ressources d'enseignement.

« La trousse a été très bien accueillie, a fait remarquer M. Brzozowski. Nous avons également monté un présentoir contenant d'autres publications et documents, et les instructeurs faisaient la file pour obtenir des formulaires d'inscription pour recevoir la trousse Le Bon \$ens au volant. La réaction a été très enthousiaste, c'est le moins que je puisse dire, ils sont tout à fait persuadés que la trousse ajoutera de la valeur à leurs programmes. »



Les provinces et les territoires

suivent la vague d'enthousiasme suscitée par l'efficacité énergétique

L'Office de l'efficacité énergétique (OEE) de Ressources naturelles Canada travaille en étroite collaboration avec les ministères provinciaux et territoriaux responsables de la formation des conducteurs et de la délivrance des permis de conduire afin d'encourager les automobilistes à adopter des pratiques de conduite éconergétique qui leur permettront d'économiser de l'argent, d'accroître la sécurité routière et de contribuer aux objectifs du Canada dans sa lutte contre les changements climatiques.

L'OEE applique une approche comportant plusieurs volets afin de s'assurer que le message portant sur les avantages liés à l'économie de carburant atteigne le plus de conducteurs canadiens possible. La conduite préventive et éconergétique constitue la pierre angulaire de la nouvelle trousse de formation à la conduite automobile Le Bon \$ens au volant.

Plus précisément, les provinces et les territoires sont encouragés à :

- intégrer des messages portant sur l'efficacité énergétique dans les cahiers d'exercices à l'intention des apprentis conducteurs (volet I);
- intégrer des questions traitant de l'économie de carburant dans les examens des apprentis conducteurs (volet II);
- ajouter un élément obligatoire sur l'économie de carburant dans leurs programmes de formation des conducteurs (volet III);
- mettre à la disposition du grand public d'autres documents et publications de l'OEE sur l'économie de carburant par le biais de leurs bureaux de délivrance des permis (volet IV);
- afficher un lien sur les sites Web relatifs à la formation des conducteurs et à la délivrance des permis menant au site Web Le Bon \$ens au volant (volet V).

Tel que l'indique le tableau ci-dessous, plusieurs provinces et territoires ont déjà commencé à mettre en œuvre divers éléments de cette approche en cinq volets. ☺

L'industrie de l'automobile

s'engage à réduire les émissions de gaz à effet de serre (GES)

Les instructeurs de conduite ont désormais un nouvel allié essentiel dans leurs efforts visant à favoriser les techniques de conduite éconergétique. Une entente historique a été signée le 5 avril 2005, dans le cadre de laquelle l'industrie canadienne de l'automobile s'engage à réduire de façon significative les émissions de gaz à effet de serre produites par les nouveaux véhicules au cours des cinq prochaines années.

En vertu de cette entente, signée par l'industrie et le gouvernement du Canada, les constructeurs d'automobiles ont accepté sur une base volontaire de réduire les émissions de GES produites par les nouveaux véhicules de 5,3 mégatonnes par an d'ici 2010.

Pour atteindre un tel objectif, l'industrie canadienne de l'automobile offrira aux consommateurs un vaste éventail de technologies favorisant l'économie de carburant.

L'industrie continuera également d'améliorer la conception de ses véhicules sans compromettre la sécurité de leurs occupants, et elle s'assurera que les carburants adéquats, notamment les carburants de remplacement, sont à la portée de tous les automobilistes. Les constructeurs d'automobiles continueront également d'aider les Canadiens à comprendre ce qu'ils peuvent faire pour réduire leurs émissions de gaz à effet de serre en les incitant à adopter des habitudes de consommation permettant des économies de carburant, et des techniques de conduite éconergétique.

Tous ces engagements appuient les principes sur lesquels se fonde la trousse de formation à la conduite automobile Le Bon \$ens au volant – notamment, le besoin d'acheter, de conduire et d'entretenir les véhicules personnels dans un souci d'économie de carburant. Les instructeurs de conduite sont encouragés à se référer à cette entente, qui constitue un exemple des orientations à venir, et à suivre cette tendance croissante vers une efficacité énergétique accrue qui touche l'ensemble du secteur des transports au Canada. ☺



// Demandez votre guide!



Volet I	Volet II	Volet III	Volet IV	Volet V
Alberta Colombie-Britannique Manitoba Nouveau-Brunswick Terre-Neuve et Labrador Ontario Île-du-Prince-Édouard Yukon	Alberta	Alberta Colombie-Britannique Nouvelle-Écosse Saskatchewan	Territoires du Nord-Ouest Île-du-Prince-Édouard Yukon	Yukon

Encouragez vos élèves à « Relever le Défi »!



Le gouvernement du Canada lance le défi à tous les Canadiens d'agir contre les changements climatiques en **réduisant leurs émissions de gaz à effet de serre d'une tonne par année.**

La conduite éconergétique représente l'un des nombreux moyens permettant d'atteindre cet objectif. Encouragez vos élèves à relever le Défi d'une

tonne en visitant le site **changementsclimatiques.gc.ca/unetonne**. La participation à cette initiative d'envergure nationale renforcera leur conscience concernant l'efficacité énergétique ainsi que l'impact de vos messages sur la conduite préventive et éconergétique que vous transmettez en classe et en voiture.