



CANADA

CONSOLIDATION

CODIFICATION

## Carriages and Strollers Regulations

## Règlement sur les landaus et poussettes

SOR/2016-167

DORS/2016-167

Current to March 22, 2022

À jour au 22 mars 2022

Published by the Minister of Justice at the following address:  
<http://laws-lois.justice.gc.ca>

Publié par le ministre de la Justice à l'adresse suivante :  
<http://lois-laws.justice.gc.ca>

---

## OFFICIAL STATUS OF CONSOLIDATIONS

Subsections 31(1) and (3) of the *Legislation Revision and Consolidation Act*, in force on June 1, 2009, provide as follows:

### Published consolidation is evidence

**31 (1)** Every copy of a consolidated statute or consolidated regulation published by the Minister under this Act in either print or electronic form is evidence of that statute or regulation and of its contents and every copy purporting to be published by the Minister is deemed to be so published, unless the contrary is shown.

...

### Inconsistencies in regulations

**(3)** In the event of an inconsistency between a consolidated regulation published by the Minister under this Act and the original regulation or a subsequent amendment as registered by the Clerk of the Privy Council under the *Statutory Instruments Act*, the original regulation or amendment prevails to the extent of the inconsistency.

## LAYOUT

The notes that appeared in the left or right margins are now in boldface text directly above the provisions to which they relate. They form no part of the enactment, but are inserted for convenience of reference only.

## NOTE

This consolidation is current to March 22, 2022. Any amendments that were not in force as of March 22, 2022 are set out at the end of this document under the heading “Amendments Not in Force”.

## CARACTÈRE OFFICIEL DES CODIFICATIONS

Les paragraphes 31(1) et (3) de la *Loi sur la révision et la codification des textes législatifs*, en vigueur le 1<sup>er</sup> juin 2009, prévoient ce qui suit :

### Codifications comme élément de preuve

**31 (1)** Tout exemplaire d'une loi codifiée ou d'un règlement codifié, publié par le ministre en vertu de la présente loi sur support papier ou sur support électronique, fait foi de cette loi ou de ce règlement et de son contenu. Tout exemplaire donné comme publié par le ministre est réputé avoir été ainsi publié, sauf preuve contraire.

[...]

### Incompatibilité — règlements

**(3)** Les dispositions du règlement d'origine avec ses modifications subséquentes enregistrées par le greffier du Conseil privé en vertu de la *Loi sur les textes réglementaires* l'emportent sur les dispositions incompatibles du règlement codifié publié par le ministre en vertu de la présente loi.

## MISE EN PAGE

Les notes apparaissant auparavant dans les marges de droite ou de gauche se retrouvent maintenant en caractères gras juste au-dessus de la disposition à laquelle elles se rattachent. Elles ne font pas partie du texte, n'y figurant qu'à titre de repère ou d'information.

## NOTE

Cette codification est à jour au 22 mars 2022. Toutes modifications qui n'étaient pas en vigueur au 22 mars 2022 sont énoncées à la fin de ce document sous le titre « Modifications non en vigueur ».

## TABLE OF PROVISIONS

### Carriages and Strollers Regulations

	<b>Interpretation</b>
1	Definitions
	<b>Specifications</b>
2	Prohibited substances
3	Shearing or pinching
4	Stability — carriage or stroller
5	Braking device — general
6	Child restraint system — stroller
7	Latching system — carriage or stroller that folds
8	Structural integrity
9	Wheel integrity
10	Parts — wood or plastic
11	Small parts
12	Openings
13	Additional requirement — convertible carriage-stroller
	<b>Information</b>
14	Information — general
15	Packaging
	<b>Repeal</b>
	<b>Coming into Force</b>
17	Registration
	<b>SCHEDULE 1</b>
	Inclined Plane Stability Testing
	<b>SCHEDULE 2</b>
	Horizontal Plane Stability Testing for Strollers

## TABLE ANALYTIQUE

### Règlement sur les landaus et poussettes

	<b>Définitions</b>
1	Définitions
	<b>Caractéristiques techniques</b>
2	Substances interdites
3	Cisaillement et pincement
4	Stabilité — landaus et poussettes
5	Mécanismes de freinage — général
6	Ensembles de retenue — poussettes
7	Dispositifs d'enclenchement — landaus et poussettes pliants
8	Solidité structurale
9	Solidité des roues
10	Parties en bois ou en plastique
11	Petites pièces
12	Ouvertures
13	Exigences supplémentaires — poussettes-landaus
	<b>Renseignements</b>
14	Renseignements — général
15	Emballage
	<b>Abrogation</b>
	<b>Entrée en vigueur</b>
17	Enregistrement
	<b>ANNEXE 1</b>
	Essai de stabilité sur un plan incliné
	<b>ANNEXE 2</b>
	Essai de stabilité de la poussette sur un plan horizontal

**SCHEDULE 3**

Braking Device Testing

**SCHEDULE 4**

Child Restraint System Testing

**SCHEDULE 5**

Latching System Testing

**SCHEDULE 6**

Structural Integrity Testing

**SCHEDULE 7**

Wheel Integrity Testing

**SCHEDULE 8**

Small Parts Cylinder

**SCHEDULE 9**

Dummy for Testing Purposes

**ANNEXE 3**

Essai du mécanisme de freinage

**ANNEXE 4**

Essai de l'ensemble de retenue pour enfant

**ANNEXE 5**

Essai du dispositif d'enclenchement

**ANNEXE 6**

Essai de solidité structurale

**ANNEXE 7**

Essai de solidité des roues

**ANNEXE 8**

Cylindre pour petites pièces

**ANNEXE 9**

Mannequin servant aux essais

---

Registration  
SOR/2016-167 June 22, 2016

CANADA CONSUMER PRODUCT SAFETY ACT

**Carriages and Strollers Regulations**

P.C. 2016-594 June 21, 2016

His Excellency the Governor General in Council, on the recommendation of the Minister of Health, pursuant to section 37 of the *Canada Consumer Product Safety Act*<sup>a</sup>, makes the annexed *Carriages and Strollers Regulations*.

Enregistrement  
DORS/2016-167 Le 22 juin 2016

LOI CANADIENNE SUR LA SÉCURITÉ DES  
PRODUITS DE CONSOMMATION

**Règlement sur les landaus et poussettes**

C.P. 2016-594 Le 21 juin 2016

Sur recommandation de la ministre de la Santé et en vertu de l'article 37 de la *Loi canadienne sur la sécurité des produits de consommation*<sup>a</sup>, Son Excellence le Gouverneur général en conseil prend le *Règlement sur les landaus et poussettes*, ci-après.

---

<sup>a</sup> S.C. 2010, c. 21

---

<sup>a</sup> L.C. 2010, ch. 21

## Carriages and Strollers Regulations

### Interpretation

#### Definitions

**1** The following definitions apply in these Regulations.

**carriage** means a wheeled vehicle that is designed to transport a child in a reclined or horizontal position, and that cannot be adjusted to the seated position. (*landau*)

**convertible carriage-stroller** means a wheeled vehicle that is designed to be converted to function as a carriage or as a stroller. (*poussette-landau*)

**stroller** means a wheeled vehicle that is designed to transport a child in a seated position, and includes a convertible carriage-stroller in the stroller position. (*poussette*)

### Specifications

#### Prohibited substances

**2 (1)** A carriage or stroller must not contain any of the substances set out in section 22 or 23 of the *Toys Regulations*.

#### Toxic substance

**(2)** Any carriage or stroller that contains a toxic substance must comply with section 25 of the *Toys Regulations* in relation to that substance.

#### Shearing or pinching

**3** Every carriage or stroller must preclude injury from shearing or pinching.

#### Stability — carriage or stroller

**4 (1)** Every carriage or stroller must, when tested in accordance with Schedule 1, remain in the manufacturer's recommended use position and,

**(a)** in the case where its wheels are mounted as sets of two or more, at least one wheel of each set must be in contact with the test plane; or

**(b)** in any other case, all wheels must be in contact with the test plane.

## Règlement sur les landaus et poussettes

### Définitions

#### Définitions

**1** Les définitions qui suivent s'appliquent au présent règlement.

**landau** Engin muni de roues conçu pour transporter un enfant en position inclinée ou horizontale mais non en position assise. (*carriage*)

**poussette** Engin muni de roues conçu pour transporter un enfant en position assise. Y est assimilée la poussette-landau transformée en poussette. (*stroller*)

**poussette-landau** Engin muni de roues conçu pour se transformer en poussette ou en landau. (*convertible carriage-stroller*)

### Caractéristiques techniques

#### Substances interdites

**2 (1)** Le landau et la poussette ne contiennent aucune des substances énumérées aux articles 22 ou 23 du *Règlement sur les jouets*.

#### Substances toxiques

**(2)** Le landau et la poussette qui contiennent une substance toxique doivent satisfaire à l'une des exigences relatives à cette substance et prévues à l'article 25 du *Règlement sur les jouets*.

#### Cisaillement et pincement

**3** Le landau et la poussette sont exempts de toute partie pouvant causer une blessure par cisaillement ou pincement.

#### Stabilité — landaus et poussettes

**4 (1)** Le landau et la poussette doivent, lors de leur mise à l'essai faite conformément à l'annexe 1, demeurer dans la position d'utilisation recommandée par le fabricant et satisfaire aux exigences suivantes :

**a)** dans le cas où leurs roues sont assemblées en groupe de deux ou plus, au moins l'une des roues de chaque groupe doit demeurer en contact avec la surface d'essai;

### Stability – stroller

**(2)** Every stroller must, when tested in accordance with Schedule 2, remain in the manufacturer's recommended position for use as a stroller and,

**(a)** in the case where the wheels of the stroller are mounted as sets of two or more, at least one wheel of each set must be in contact with the test plane; or

**(b)** in any other case, all wheels must be in contact with the test plane.

### Braking device – general

**5 (1)** Every carriage or stroller must be equipped with a braking device that meets the following requirements:

**(a)** if the braking device acts on the tires, it must be self-adjusting or capable of simple adjustment to compensate for the wear on the tires; and

**(b)** when tested in accordance with Schedule 3, the braking device must

**(i)** remain engaged,

**(ii)** prevent any braked wheel from rotating more than 90° about the horizontal axis, and

**(iii)** prevent the carriage or stroller from moving, except within the limit set out in subparagraph (ii).

### Braking device – stroller

**(2)** Every stroller must be equipped with a braking device that cannot be disengaged by the hand action or other motion of a child who is restrained in the stroller.

### Child restraint system – stroller

**6** Every seating unit of a stroller must be equipped with a child restraint system that meets the following requirements:

**(a)** it must be permanently attached to the frame or upholstery of the stroller;

**(b)** its anchorages must not break or become detached from their attachment point when tested in accordance with Schedule 4;

**b)** dans les autres cas, toutes leurs roues doivent demeurer en contact avec la surface d'essai.

### Stabilité – poussettes

**(2)** La poussette doit, lors de sa mise à l'essai faite conformément à l'annexe 2, demeurer dans la position recommandée par le fabricant pour être utilisée comme une poussette et satisfaire aux exigences suivantes :

**a)** dans le cas où ses roues sont assemblées en groupe de deux ou plus, au moins l'une des roues de chaque groupe doit demeurer en contact avec la surface d'essai;

**b)** dans les autres cas, toutes ses roues doivent demeurer en contact avec la surface d'essai.

### Mécanismes de freinage – général

**5 (1)** Le landau et la poussette sont munis d'un mécanisme de freinage qui satisfait aux exigences suivantes :

**a)** dans le cas où il agit sur les pneus, il est autoréglable ou se prête à un réglage simple pour compenser l'usure des pneus;

**b)** il répond aux critères ci-après lors de sa mise à l'essai faite conformément à l'annexe 3 :

**(i)** il demeure actionné,

**(ii)** il empêche toute roue dont le frein est actionné de tourner à plus de 90° sur son axe horizontal,

**(iii)** il empêche le landau ou la poussette de se déplacer, sauf dans la mesure prévue au sous-alinéa (ii).

### Mécanismes de freinage – poussettes

**(2)** La poussette est munie d'un mécanisme de freinage qui ne peut être désengagé par le mouvement de la main d'un enfant attaché ou par tout autre mouvement de celui-ci.

### Ensembles de retenue – poussettes

**6** Le siège d'une poussette est muni d'un ensemble de retenue pour enfant qui satisfait aux exigences suivantes :

**a)** il est fixé de façon permanente à l'armature ou au recouvrement de la poussette;

**b)** ses dispositifs d'ancrage, lors de leur mise à l'essai faite conformément à l'annexe 4, ne se brisent pas ni ne se détachent des points d'attache;

(c) it must consist of a lap belt and an additional restraint to prevent the child from sliding downward; and

(d) the fastener of the lap belt must not loosen more than 15 mm or break when tested in accordance with Schedule 4.

#### Latching system — carriage or stroller that folds

**7 (1)** Every carriage or stroller that folds must be equipped with a latching system that meets the following requirements:

(a) it must remain latched in the manufacturer's recommended use position when tested in accordance with item 1 of Schedule 5;

(b) it must require positive action on the part of the user to permit folding;

(c) it must have a latching device or other design feature that prevents the carriage or stroller from accidentally folding when placed in the manufacturer's recommended use position; and

(d) it must have at least one safety device, independent of the latching device, that engages automatically and that requires positive action on the part of the user to unlatch it.

#### Safety device

**(2)** The safety device of the latching system must

(a) prevent it from folding more than one-third of its total folding movement between the fully open and the fully closed position when tested in accordance with item 2 of Schedule 5; or

(b) prevent the accidental release of the latching device.

#### Structural integrity

**8** A carriage or stroller must not have any visible signs of damage when tested in accordance with Schedule 6.

#### Wheel integrity

**9** The wheels of every carriage or stroller must not separate from it or suffer any loss of function when tested in accordance with Schedule 7.

(c) il est constitué d'une ceinture abdominale et d'un dispositif de retenue supplémentaire qui empêche l'enfant de glisser vers le bas;

(d) l'attache de la ceinture abdominale ne se brise pas et ne se desserre pas de plus de 15 mm lors de sa mise à l'essai faite conformément à l'annexe 4.

#### Dispositifs d'enclenchement — landaus et poussettes pliants

**7 (1)** Le landau et la poussette pliants sont munis d'un dispositif d'enclenchement qui satisfait aux exigences suivantes :

(a) il demeure, lors de sa mise à l'essai faite conformément à l'article 1 de l'annexe 5, enclenché dans la position d'utilisation recommandée par le fabricant;

(b) il nécessite l'intervention de l'utilisateur pour replier le landau ou la poussette;

(c) il est muni d'un mécanisme d'enclenchement ou présente une autre caractéristique qui empêche le landau ou la poussette de se replier accidentellement lorsqu'ils sont dans la position d'utilisation recommandée par le fabricant;

(d) il est muni d'au moins un mécanisme de sécurité, distinct du mécanisme d'enclenchement, qui s'enclenche automatiquement et qui ne se déclenche que sur intervention de l'utilisateur.

#### Mécanismes de sécurité

**(2)** Le mécanisme de sécurité du dispositif d'enclenchement empêche l'une des conséquences suivantes :

(a) le repliage du landau ou de la poussette, lors de la mise à l'essai du mécanisme faite conformément à l'article 2 de l'annexe 5, à une amplitude supérieure au tiers de l'amplitude totale existant entre la position complètement ouverte et la position complètement fermée du landau ou de la poussette;

(b) le déclenchement accidentel du mécanisme d'enclenchement.

#### Solidité structurale

**8** Le landau et la poussette ne présentent aucun signe visible de dommage lors de leur mise à l'essai faite conformément à l'annexe 6.

#### Solidité des roues

**9** Les roues du landau ou de la poussette ne doivent pas s'en détacher ni ne plus fonctionner lors de leur mise à l'essai faite conformément à l'annexe 7.



### Parts — wood or plastic

**10 (1)** Every exposed part of a carriage or stroller that is made of wood or plastic must be free from cracks, burrs and other defects and be smoothly finished to eliminate rough or sharp edges, corners or points.

### Parts — metal

**(2)** Every part of a carriage or stroller that is made of metal must be free from burrs, projections and sharp edges, corners or points.

### Metal tubing

**(3)** Every cut edge of any metal tubing of a carriage or stroller that is accessible to the child must be protected by a cap that remains in place when it is subjected to a force of 90 N applied in any direction.

### Bolts

**(4)** The threaded end of every bolt of a carriage or stroller must, if the end is accessible to the child, be covered by an acorn nut or a device that offers equivalent protection.

### Small parts

**11** Every part of a carriage or stroller that is small enough to be totally enclosed in the small parts cylinder illustrated in Schedule 8 must be affixed to it so that the part does not become detached when it is subjected to a force of 90 N applied in any direction.

### Openings

**12** Every open hole in a wooden, plastic or metal part, or a part of a similar material, of a carriage or stroller must, if the hole is accessible to the child, be of such size and shape that if it admits a probe of 5 mm in diameter, it will also admit a probe of 10 mm in diameter.

### Additional requirement — convertible carriage-stroller

**13** In the case of a convertible carriage-stroller, the testing referred to in Schedules 1, 3, 5, 6 and 7 must be performed with the convertible carriage-stroller in the manufacturer's recommended position for use as a carriage and also in the manufacturer's recommended position for use as a stroller.

### Parties en bois ou en plastique

**10 (1)** Les parties à découvert du landau ou de la poussette qui sont en bois ou en plastique ont un fini lisse de sorte qu'elles ne comportent ni pointe, ni coin, ni rebord rugueux ou coupants et sont exemptes de fissure, de bavure ainsi que d'autre défaut.

### Parties en métal

**(2)** Les parties du landau ou de la poussette qui sont en métal sont exemptes de pointe, de coin et de rebord coupants ainsi que de bavure et de partie saillante.

### Tubes métalliques

**(3)** L'extrémité coupée de tout tube métallique du landau ou de la poussette est, si elle se trouve à la portée de l'enfant, munie d'un embout protecteur qui demeure en place sous l'effet d'une force de 90 N appliquée dans n'importe quelle direction.

### Boulons

**(4)** L'extrémité filetée de tout boulon du landau ou de la poussette est, si elle se trouve à la portée de l'enfant, recouverte d'un écrou borgne ou d'un dispositif offrant une protection équivalente.

### Petites pièces

**11** La pièce du landau ou de la poussette qui est suffisamment petite pour être insérée complètement dans le cylindre pour petites pièces illustré à l'annexe 8 est fixée au landau ou à la poussette de façon à ne pas s'en détacher sous l'effet d'une force de 90 N appliquée dans n'importe quelle direction.

### Ouvertures

**12** L'ouverture présente dans une partie en bois, en plastique, en métal ou en un matériau semblable que comprend le landau ou la poussette doit, si elle est à la portée de l'enfant, avoir une taille et une forme telles que si elle peut recevoir une sonde d'un diamètre de 5 mm, elle peut également recevoir une sonde d'un diamètre de 10 mm.

### Exigences supplémentaires — poussettes-landaus

**13** La poussette-landau est mise à l'essai conformément aux annexes 1, 3, 5, 6 et 7 dans toutes les positions recommandées par le fabricant pour être utilisée comme une poussette ou comme un landau.

## Information

### Information — general

**14 (1)** Every carriage or stroller must have indelibly printed on it or permanently affixed to it the following information, clearly and prominently displayed in letters and numerals not less than 2.5 mm in height:

- (a)** the name and principal place of business of the manufacturer or the person for whom the carriage or stroller is made, in English and French;
- (b)** its model name or model number, in English and French; and
- (c)** its year and month of manufacture.

### Warnings

**(2)** Every carriage or stroller must have indelibly printed on it or permanently affixed to it, in English and French, the following warnings, clearly and prominently displayed in characters not less than 2.5 mm in height:

- (a)** that the child is never to be left in the carriage or stroller unattended;
- (b)** that the child restraint system that is supplied with the carriage or stroller is to be used; and
- (c)** that if a parcel bag other than one recommended by the manufacturer is used, the carriage or stroller may become unstable.

### Information

**(3)** Every carriage or stroller must carry or be accompanied by legible written information that clearly states, in English and French, the following, with line drawings or photographs illustrating the sequence of steps if needed:

- (a)** how it is to be assembled, if it is sold not fully assembled, and the manufacturer's recommended use positions;
- (b)** how it is to be folded and unfolded, if it is capable of being folded;
- (c)** a warning that care must be taken when folding and unfolding it to prevent finger entrapment;
- (d)** how to operate and adjust the braking device;
- (e)** how the child restraint system is to be used;

## Renseignements

### Renseignements — général

**14 (1)** Le landau et la poussette portent à un endroit bien en vue et de façon à paraître clairement, sous forme d'inscription indélébile ou d'étiquette permanente, les renseignements ci-après en caractères d'une hauteur minimale de 2,5 mm :

- a)** le nom et l'établissement principal, en français et en anglais, de leur fabricant ou de la personne ayant commandé leur fabrication;
- b)** leur nom ou numéro de modèle, en français et en anglais;
- c)** l'année et le mois de leur fabrication.

### Mises en garde

**(2)** Le landau et la poussette portent à un endroit bien en vue et de façon à paraître clairement, sous forme d'inscription indélébile ou d'étiquette permanente, en français et en anglais, les mises en garde ci-après en caractères d'une hauteur minimale de 2,5 mm :

- a)** ne jamais laisser l'enfant sans surveillance dans le landau ou la poussette;
- b)** utiliser l'ensemble de retenue pour enfant qui est fourni avec le landau ou la poussette;
- c)** utiliser un sac de rangement autre que celui recommandé par le fabricant peut rendre le landau ou la poussette instables.

### Renseignements

**(3)** Le landau et la poussette portent, en français et en anglais, les renseignements écrits ci-après qui paraissent de façon claire et qui sont lisibles, intelligibles et étayés au besoin par des dessins au trait ou des photographies illustrant les mêmes renseignements, ou en sont accompagnés :

- a)** s'ils sont vendus en pièces détachées, les instructions de montage et les positions d'utilisation recommandées par le fabricant;
- b)** s'ils sont pliants, la façon de les déplier et de les plier;
- c)** une mise en garde sur les précautions à prendre lors du repliage et du dépliage pour éviter tout coincement des doigts;

- (f)** the manufacturer's recommended maximum weight and height of the child;
- (g)** the maximum load the parcel bag or parcel rack can carry, if a parcel bag or a parcel rack, or both, is provided or there is provision for one or both;
- (h)** a warning that the carriage or stroller will become unstable if the manufacturer's recommended load is exceeded;
- (i)** a warning that the carriage or stroller will become unstable if a parcel bag or parcel rack is used when there is no provision for one; and
- (j)** how it is to be maintained and cleaned.

### Packaging

**15** The packaging in which a carriage or stroller is sold must have indelibly printed on it or permanently affixed to it, in English and French, the information referred to in paragraphs 14(1)(a) and (b).

## Repeal

**16** [Repeal]

## Coming into Force

### Registration

**17** These Regulations come into force on the day on which they are registered.

- d)** le mode de fonctionnement et de réglage du mécanisme de freinage;
- e)** le mode d'utilisation de l'ensemble de retenue pour enfant;
- f)** la taille et le poids maximaux de l'enfant recommandés par le fabricant;
- g)** s'ils sont, soit dotés d'un sac de rangement et d'un panier de rangement ou d'un de ceux-ci, soit fabriqués de sorte qu'ils peuvent être dotés de l'un ou de l'autre ou des deux, le poids maximal que chacun peut contenir;
- h)** une mise en garde selon laquelle tout poids supérieur à la limite recommandée par le fabricant rendra le landau ou la poussette instable;
- i)** s'ils sont fabriqués de sorte qu'ils ne peuvent pas être dotés d'un sac de rangement ou d'un panier de rangement, une mise en garde selon laquelle l'ajout de l'un de ceux-ci rendra le landau ou la poussette instable;
- j)** les instructions d'entretien et de nettoyage.

### Emballage

**15** L'emballage dans lequel le landau ou la poussette est vendu porte, sous forme d'inscription indélébile ou d'étiquette permanente, en français et en anglais, les renseignements visés aux alinéas 14(1)a) et b).

## Abrogation

**16** [Abrogation]

## Entrée en vigueur

### Enregistrement

**17** Le présent règlement entre en vigueur à la date de son enregistrement.

## SCHEDULE 1

(Subsection 4(1) and section 13)

# Inclined Plane Stability Testing

1 The following method is to be used for testing the stability of a carriage or stroller on an inclined plane:

- (a) place the carriage or stroller in the manufacturer's recommended use position with the braking device not engaged and with all wheels in contact with a sheet of 19 mm plywood that is inclined 12° to the horizontal and of such a size that all of its wheels are at least 50 mm from any edge;
- (b) place the backrest of the carriage or stroller in the most upright use position, if it has an adjustable backrest;
- (c) place a dummy that meets the requirements set out in Schedule 9 in the centre of the seating unit and secure it using the child restraint system;
- (d) orient the carriage or stroller so that any two adjacent wheels or sets of wheels, in any combination, are in a line parallel to the horizontal;
- (e) if there is a parcel rack, leave it empty;
- (f) if there is or is provision for a parcel bag, place the manufacturer's recommended load in the manufacturer's recommended parcel bag;
- (g) place stops on the sheet of plywood against the wheels in a manner that will prevent the carriage or stroller from moving on the plane but will not prevent it from tipping;
- (h) note whether the carriage or stroller is still in the manufacturer's recommended use position with all wheels in contact with the sheet of plywood;
- (i) turn the carriage or stroller clockwise by 90°;
- (j) repeat the steps set out in paragraphs (a) to (h);
- (k) repeat the steps set out in paragraphs (i) and (j) two times; and
- (l) in the case of a multiple occupancy carriage or stroller, perform the test with a dummy that meets the requirements set out in Schedule 9 in each seating unit, one at a time and then with a dummy in each seating unit simultaneously.

## ANNEXE 1

(paragraphe 4(1) et article 13)

# Essai de stabilité sur un plan incliné

1 La méthode servant à vérifier la stabilité du landau et de la poussette sur un plan incliné comprend les opérations suivantes :

- a) placer, en veillant à ne pas actionner le mécanisme de freinage, le landau ou la poussette dans la position d'utilisation recommandée par le fabricant de façon que chaque roue soit en contact avec un panneau de contreplaqué qui est incliné à 12° par rapport à l'horizontale, est d'une épaisseur de 19 mm et est de dimensions telles que les roues se trouvent à au moins 50 mm de chaque bord;
- b) placer le dossier du landau ou de la poussette, s'il est réglable, dans la position d'utilisation la plus verticale;
- c) placer un mannequin conforme aux exigences prévues à l'annexe 9 au centre du siège et l'attacher à l'aide de l'ensemble de retenue pour enfant;
- d) orienter le landau ou la poussette de sorte que toute combinaison d'une roue ou d'un groupe de roues avec une autre roue ou un autre groupe de roues adjacents soit parallèle à l'horizontale;
- e) si le landau ou la poussette est doté d'un panier de rangement, ne rien mettre dans celui-ci;
- f) placer, si le landau ou la poussette est doté d'un sac de rangement ou est fabriqué de sorte à pouvoir en être doté, le poids recommandé par le fabricant dans le sac de rangement recommandé par le fabricant;
- g) placer des blocs sur le panneau contre les roues de façon à empêcher le landau ou la poussette de rouler sur le panneau, mais non de se renverser;
- h) vérifier si le landau ou la poussette est toujours dans la position d'utilisation recommandée par le fabricant et si toutes ses roues sont toujours en contact avec le panneau;
- i) faire pivoter le landau ou la poussette à 90° vers la droite;
- j) répéter les opérations mentionnées aux alinéas a) à h);
- k) répéter deux fois les opérations mentionnées aux alinéas i) et j);
- l) dans le cas d'un landau ou d'une poussette à sièges multiples, faire l'essai avec des mannequins conformes aux exigences prévues à l'annexe 9, d'abord avec un mannequin sur un seul siège à la fois, puis simultanément avec un mannequin sur chaque siège.

## SCHEDULE 2

(Subsection 4(2))

# Horizontal Plane Stability Testing for Strollers

**1** The following method is to be used for testing the stability of a stroller on a horizontal plane:

- (a)** place the stroller in the manufacturer's recommended position for use as a stroller with all wheels on a horizontal plane;
- (b)** with no added weight in the seating unit, place the footrest of the stroller in the lowest manufacturer's recommended use position;
- (c)** place a 5 cm wooden cube on the centre of the footrest;
- (d)** apply a force of 200 N vertically downward on the cube;
- (e)** note whether the stroller is still in the manufacturer's recommended use position with all wheels in contact with the horizontal plane; and
- (f)** in the case of a multiple occupancy stroller, perform the test on each footrest, one at a time and then on each footrest simultaneously.

## ANNEXE 2

(paragraphe 4(2))

# Essai de stabilité de la poussette sur un plan horizontal

**1** La méthode servant à vérifier la stabilité de la poussette sur un plan horizontal comprend les opérations suivantes :

- a)** régler la poussette dans la position recommandée par le fabricant pour être utilisée comme une poussette, de façon que toutes ses roues soient sur un plan horizontal;
- b)** sans ajouter de poids sur le siège, placer le marchepied de la poussette dans la position d'utilisation la plus basse recommandée par le fabricant;
- c)** placer un cube en bois de 5 cm au centre du marchepied;
- d)** appliquer sur le cube une force verticale vers le bas de 200 N;
- e)** vérifier si la poussette est toujours dans la position d'utilisation recommandée par le fabricant et si toutes ses roues sont toujours en contact avec le plan horizontal;
- f)** dans le cas d'une poussette à sièges multiples, faire l'essai sur un seul marchepied à la fois, puis simultanément sur tous les marchepieds.

## SCHEDULE 3

(Paragraph 5(1)(b) and section 13)

# Braking Device Testing

**1** The following method is to be used for testing the braking device of a carriage or stroller:

- (a)** place the carriage or stroller in the manufacturer's recommended use position, with the braking device engaged, on a sheet of 19 mm plywood that is covered with 120 grit sandpaper or the equivalent, inclined 12° to the horizontal and of such a size that all of its wheels are at least 50 mm from any edge;
- (b)** place a dummy that meets the requirements set out in Schedule 9 in the centre of each seating unit;
- (c)** place the manufacturer's recommended maximum load as follows:
  - (i)** in the case where there is or is provision for a parcel bag, in the manufacturer's recommended parcel bag,
  - (ii)** in the case where there is or is provision for a parcel rack, in the manufacturer's recommended parcel rack, and
  - (iii)** in the case where there is or is provision for a parcel bag and a parcel rack, in the manufacturer's recommended parcel bag and parcel rack;
- (d)** orient the carriage or stroller so that it is facing uphill;
- (e)** note whether the braking device is still engaged, the rotation of the braked wheels and whether the carriage or stroller has moved;
- (f)** orient the carriage or stroller so that it is facing downhill; and
- (g)** note whether the braking device is still engaged, the rotation of the braked wheels and whether the carriage or stroller has moved.

## ANNEXE 3

(alinéa 5(1)(b) et article 13)

# Essai du mécanisme de freinage

**1** La méthode servant à vérifier le mécanisme de freinage du landau et de la poussette comprend les opérations suivantes :

- a)** placer, en veillant à actionner le mécanisme de freinage, le landau ou la poussette dans la position d'utilisation recommandée par le fabricant sur un panneau de contreplaqué recouvert de papier de grain 120, ou son équivalent, qui est incliné à 12° par rapport à l'horizontale, est d'une épaisseur de 19 mm et est de dimensions telles que les roues se trouvent à au moins 50 mm de chaque bord;
- b)** placer un mannequin conforme aux exigences prévues à l'annexe 9 au centre de chaque siège;
- c)** placer le poids maximum recommandé par le fabricant aux endroits ci-après du landau ou de la poussette :
  - (i)** dans le cas où ils sont dotés d'un sac de rangement ou sont fabriqués de sorte qu'ils peuvent en être dotés, dans le sac de rangement recommandé par le fabricant,
  - (ii)** dans le cas où ils sont dotés d'un panier de rangement ou sont fabriqués de sorte qu'ils peuvent en être dotés, dans le panier de rangement recommandé par le fabricant,
  - (iii)** dans le cas où ils sont dotés d'un sac de rangement et d'un panier de rangement ou sont fabriqués de sorte qu'ils peuvent en être dotés, dans le sac de rangement et le panier de rangement recommandés par le fabricant;
- d)** orienter le landau ou la poussette vers le haut de la pente;
- e)** dans le cas où le mécanisme de freinage est toujours actionné, vérifier si les roues bloquées peuvent tourner et si la poussette ou le landau s'est déplacé;
- f)** orienter le landau ou la poussette vers le bas de la pente;
- g)** dans le cas où le mécanisme de freinage est toujours actionné, vérifier si les roues bloquées peuvent tourner et si la poussette ou le landau s'est déplacé.

## SCHEDULE 4

(Paragraphs 6(b) and (c))

# Child Restraint System Testing

**1** The following method is to be used for testing each child restraint system for strollers:

- (a)** secure the stroller so that it cannot move;
- (b)** secure the roller block fixture with the lap belt of the stroller as illustrated in Figure 1;
- (c)** mark the lap belt in any manner to allow observation of any loosening;
- (d)** apply a force of 200 N in the direction perpendicular to the belt as illustrated in Figure 2, in such a way as to allow the rollers to rotate freely, applying the force within a period of one second and maintaining it for 10 seconds;
- (e)** note any loosening or breakage of the fastener of the lap belt;
- (f)** repeat the steps set out in paragraphs (d) and (e) nine times at one-second intervals;
- (g)** repeat the step set out in paragraph (d) using a force of 450 N applied within two seconds;
- (h)** note any breakage or detachment of the anchorages;
- (i)** apply a force of 225 N to the restraint system, using any method, in a direction that places strain on one of the anchorage attachment points, applying the force within a period of two seconds and maintaining it for 10 seconds;
- (j)** note any breakage or detachment of the anchorage; and
- (k)** repeat the steps set out in paragraphs (i) and (j) for each of the remaining anchorage attachment points.

## ANNEXE 4

(alinéas 6 b) et c))

# Essai de l'ensemble de retenue pour enfant

**1** La méthode servant à vérifier chaque ensemble de retenue pour enfant de la poussette comprend les opérations suivantes :

- a)** immobiliser la poussette de sorte qu'elle ne puisse pas se déplacer;
- b)** fixer à l'aide de la ceinture abdominale de la poussette, le dispositif d'essai muni de roulettes illustré à la figure 1;
- c)** faire une marque sur la ceinture abdominale de façon à pouvoir vérifier si la ceinture se desserre;
- d)** appliquer pendant une seconde une force de 200 N perpendiculairement à la ceinture dans la direction illustrée à la figure 2, de sorte que les roulettes tournent librement, puis maintenir cette force pendant dix secondes;
- e)** vérifier si l'attache de la ceinture abdominale s'est desserrée ou brisée;
- f)** répéter les opérations mentionnées aux alinéas d) et e) neuf fois, à intervalles d'une seconde;
- g)** répéter dans les deux secondes suivantes l'opération mentionnée à l'alinéa d) en appliquant une force de 450 N;
- h)** vérifier si les dispositifs d'ancrage se sont détachés ou brisés;
- i)** appliquer sur l'ensemble de retenue, de n'importe quelle façon, pendant deux secondes une force de 225 N dans une direction telle que la force soit exercée sur un des points d'attache de l'un des dispositifs d'ancrage, puis maintenir cette force pendant dix secondes;
- j)** vérifier si le dispositif d'ancrage s'est détaché ou brisé;
- k)** répéter les opérations mentionnées aux alinéas i) et j) pour chacun des autres points d'attache des autres dispositifs d'ancrage.

ROLLER BLOCK FIXTURE  
 DISPOSITIF D'ESSAI MUNI DE ROULETTES

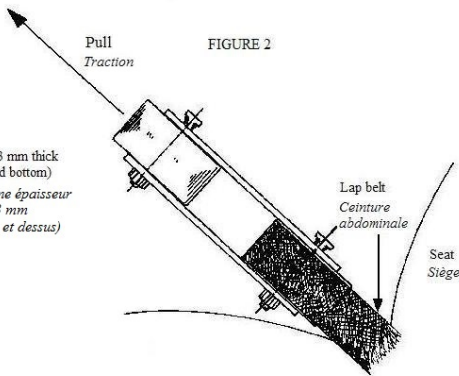
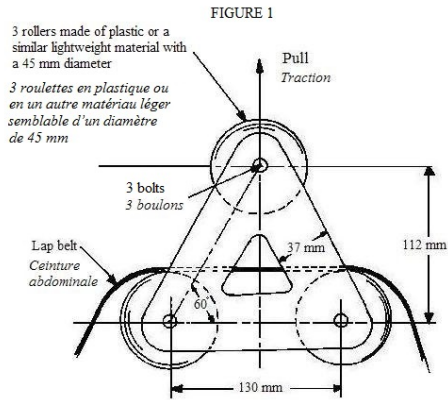

ROLLER BLOCK FIXTURE  
 DISPOSITIF D'ESSAI MUNI DE ROULETTES

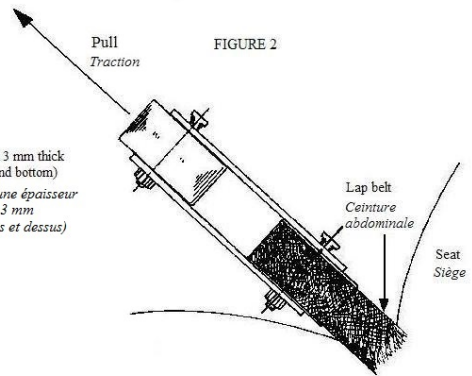
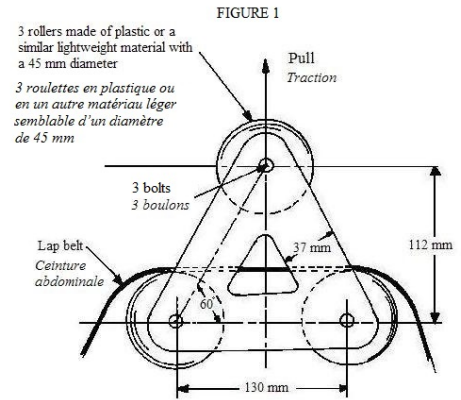



## SCHEDULE 5

(Paragraphs 7(1)(a) and (2)(a) and section 13)

# Latching System Testing

**1** The following method is to be used for testing the latching system of a carriage or stroller that folds:

- (a)** erect the carriage or stroller in the manufacturer's recommended use position;
- (b)** place a 2 kg bag of sand in the centre of each seating unit;
- (c)** secure the carriage or stroller to a horizontal surface in a manner that does not impede the normal folding action;
- (d)** apply a force of 200 N
  - (i)** at the location normally associated with the folding action but not directly to the latching device itself, and
  - (ii)** in the direction normally associated with the manufacturer's recommended method of folding;
- (e)** note whether the carriage or stroller is still latched in the manufacturer's recommended use position;
- (f)** repeat the steps set out in paragraphs (d) and (e) four times within two minutes; and
- (g)** fold the carriage or stroller 100 times and then repeat the steps set out in paragraphs (a) to (e).

**2** The following method is to be used for testing the safety device of a carriage or stroller that folds:

- (a)** erect the carriage or stroller in the manufacturer's recommended use position with the latching device released;
- (b)** apply a force of 200 N at the location and in the direction normally associated with the folding action of the carriage or stroller;
- (c)** note the amount of folding movement, if any; and
- (d)** repeat the steps set out in paragraphs (a) to (c) with a dummy that meets the requirements set out in Schedule 9, placed in the centre of each seating unit.

## ANNEXE 5

(alinéas 7(1)a) et (2)a) et article 13)

# Essai du dispositif d'enclenchement

**1** La méthode servant à vérifier le dispositif d'enclenchement du landau et de la poussette pliants comprend les opérations suivantes :

- a)** monter le landau ou la poussette dans la position d'utilisation recommandée par le fabricant;
- b)** placer un sac de sable de 2 kg au centre de chaque siège;
- c)** immobiliser le landau ou la poussette sur une surface horizontale de manière à ne pas gêner son repliage normal;
- d)** appliquer une force de 200 N de la façon suivante :
  - (i)** à l'endroit où se produit normalement le repliage, mais pas directement sur le mécanisme d'enclenchement,
  - (ii)** dans la direction normalement associée à la méthode de repliage recommandée par le fabricant;
- e)** vérifier si le landau ou la poussette est demeuré enclenché dans la position d'utilisation recommandée par le fabricant;
- f)** répéter les opérations mentionnées aux alinéas d) et e) quatre fois, à intervalles de deux minutes;
- g)** replier le landau ou la poussette cent fois et répéter les opérations mentionnées aux alinéas a) à e).

**2** La méthode servant à vérifier le dispositif de sécurité du landau et de la poussette pliants comprend les opérations suivantes :

- a)** monter le landau ou la poussette dans la position d'utilisation recommandée par le fabricant, le mécanisme d'enclenchement déclenché;
- b)** appliquer une force de 200 N à l'endroit où se produit normalement le repliage et dans la direction qui y est normalement associée;
- c)** vérifier l'amplitude du repliage, le cas échéant;
- d)** répéter les opérations mentionnées aux alinéas a) à c) en plaçant un mannequin conforme aux exigences prévues à l'annexe 9 au centre de chaque siège.

## SCHEDULE 6

(Sections 8 and 13)

# Structural Integrity Testing

**1** The following method is to be used for testing the structural integrity of a carriage or stroller:

- (a)** erect the carriage or stroller in the manufacturer's recommended use position with all wheels on a horizontal surface and each footrest in the lowest manufacturer's recommended use position;
- (b)** place a test mass of 40 kg in each seating unit of the carriage and 60 kg in each seating unit of the stroller;
- (c)** maintain the test mass for two minutes;
- (d)** note any damage to the carriage or stroller;
- (e)** place a 70 mm × 150 mm × 25 mm wooden block on the centre of each footrest, if provided;
- (f)** place a test mass of 20 kg on each block for two minutes; and
- (g)** note any damage to the carriage or stroller.

## ANNEXE 6

(articles 8 et 13)

# Essai de solidité structurale

**1** La méthode servant à vérifier la solidité structurale du landau et de la poussette comprend les opérations suivantes :

- a)** monter, sur une surface horizontale, le landau ou la poussette dans la position d'utilisation recommandée par le fabricant de façon que toutes ses roues soient en contact avec la surface et que chaque marchepied soit dans la position d'utilisation la plus basse recommandée par le fabricant;
- b)** placer sur chaque siège un poids, dans le cas d'un landau, de 40 kg et, dans le cas d'une poussette, de 60 kg;
- c)** laisser le poids en place pendant deux minutes;
- d)** vérifier tout dommage subi par le landau ou la poussette;
- e)** placer un bloc de bois mesurant 70 mm sur 150 mm sur 25 mm au centre de chaque marchepied, le cas échéant;
- f)** placer un poids de 20 kg sur chaque bloc et les laisser en place pendant deux minutes;
- g)** vérifier tout dommage subi par le landau ou la poussette.

## SCHEDULE 7

(Sections 9 and 13)

# Wheel Integrity Testing

1 The following method is to be used for testing the wheel attachment of a carriage or stroller:

- (a) mount a wheel and axle in a test fixture as illustrated in the figure;
- (b) apply a force of 450 N to the axle, as illustrated in the figure, at a rate of loading not exceeding 450 N/min;
- (c) maintain the force for a period of two minutes;
- (d) reduce the load to zero at a rate not exceeding 450 N/min;
- (e) note whether the wheel has become detached or suffered loss of function; and
- (f) repeat the steps set out in paragraphs (a) to (e) for each of the other wheels of the carriage or stroller.

Figure

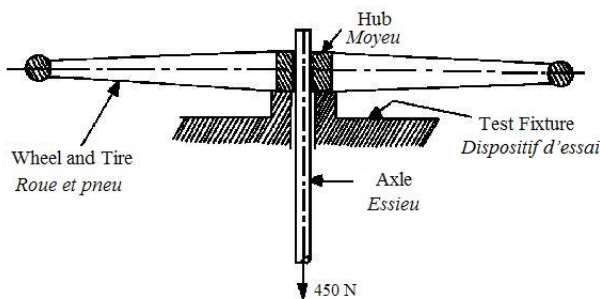

## ANNEXE 7

(article 9 et 13)

# Essai de solidité des roues

1 La méthode servant à vérifier la fixation des roues du landau et de la poussette comprend les opérations suivantes :

- a) installer une roue et son essieu dans le dispositif d'essai illustré à la figure;
- b) appliquer, tel qu'il est illustré à la figure, une force de 450 N sur l'essieu, à une vitesse de mise en charge maximale de 450 N/min;
- c) maintenir la force pendant deux minutes;
- d) réduire la mise en charge à zéro à une vitesse de mise en charge maximale de 450 N/min;
- e) vérifier si la roue s'est détachée ou si elle fonctionne moins bien;
- f) répéter les opérations mentionnées aux alinéas a) à e) pour chacune des autres roues du landau ou de la poussette.

Figure

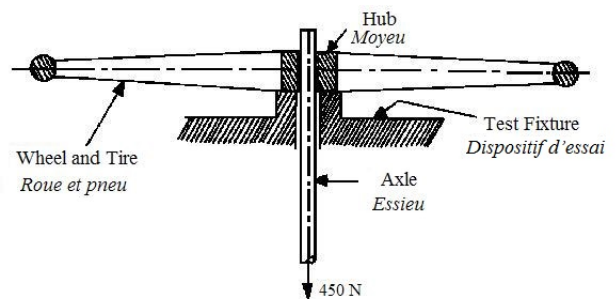

**SCHEDULE 8**

(Section 11)

**Small Parts Cylinder**

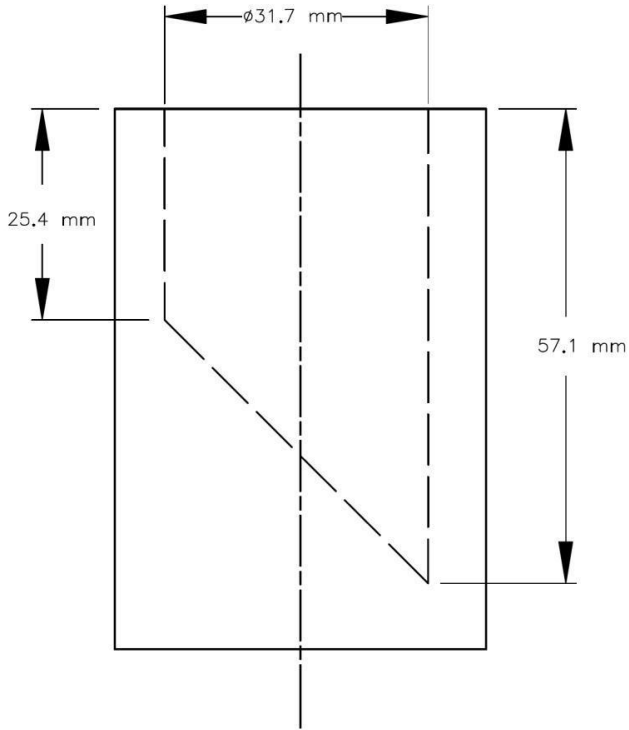

**ANNEXE 8**

(article 11)

**Cylindre pour petites pièces**

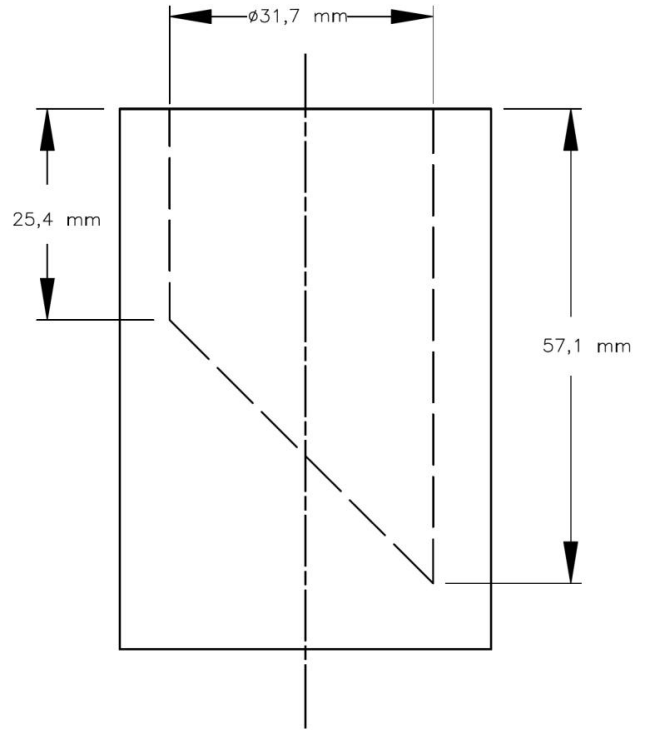

## SCHEDULE 9

(Schedules 1, 3 and 5)

# Dummy for Testing Purposes

**1** A dummy that is to be used for testing purposes in accordance with these Regulations must be made from the following materials:

- (a)** sand having an approximate density of 1 600 kg/m<sup>3</sup>; and
- (b)** pre-shrunk 368.54 g marine canvas.

**2** A dummy that is to be used for testing purposes in accordance with these Regulations must be made in the following manner:

- (a)** cut canvas to obtain a piece that is approximately 500 mm × 650 mm;
- (b)** fold it and stitch side and bottom seams to form a bag that is 475 mm × 300 mm;
- (c)** turn raw edges to the inside;
- (d)** fill it with dry sand to obtain a mass of 20 kg; and
- (e)** stitch the top edge closed to obtain a bag with finished dimensions of 450 mm × 300 mm.

## ANNEXE 9

(annexes 1, 3 et 5)

# Mannequin servant aux essais

**1** Le mannequin utilisé pour les essais prévus par le présent règlement est fabriqué des matériaux suivants :

- a)** du sable d'une masse volumique d'environ 1 600 kg/m<sup>3</sup>;
- b)** une toile à voile préalablement rétrécie de 368,54 gr.

**2** Le mannequin utilisé pour les essais prévus par le présent règlement est fabriqué de la façon suivante :

- a)** tailler la toile à voile de façon à obtenir un morceau d'environ 500 mm sur 650 mm;
- b)** plier la toile et coudre le bas et les côtés de façon à former un sac de 475 mm sur 300 mm;
- c)** retourner le sac de sorte que les coutures soient à l'intérieur;
- d)** remplir le sac de sable sec de façon à obtenir une masse de 20 kg;
- e)** coudre le haut du sac de sorte que ses dimensions définitives soient de 450 mm sur 300 mm.